

Antriebe, Steuerungen und Zubehör für Rollläden



Automatisch zu mehr Erfolg: Antriebs- und Steuerungslösungen von Somfy

Seit über 40 Jahren entwickelt und vertreibt die Somfy GmbH mit Hauptsitz in Rottenburg am Neckar Steuerungen und Antriebe für Rollläden und Sonnenschutz. Somfy Automatisierungslösungen sind weltweit in über 60 Millionen Haushalten im Einsatz. Durch eine breite, innovative Produktpalette auf Top-Niveau ist der Name Somfy zu einem Synonym für Lebensqualität und Wohnkomfort geworden.

Was macht Somfy Produkte so besonders?

Sie machen das Leben leichter, sicherer und komfortabler: Rollläden, Jalousien, Sonnenschutz, Fenster und Tore müssen nicht mühsam von Hand geöffnet und geschlossen werden – das übernimmt die Somfy Antriebsautomatik, ganz automatisch, leise, intelligent und zuverlässig.



Kraftvoll, präzise und leise: Die Somfy Einsteckantriebe

Die Vorteile im Überblick:

- **Wartungsfreiheit:** Alle Komponenten der Somfy Antriebe sind absolut wartungsfrei
- **Kälte- und Hitzebeständigkeit:** Garantiert von -25°C bis zu 70°C
- **Langlebigkeit:** Jeder Antrieb ist für zigtausende Auf-und-Ab-Zyklen ausgelegt
- **Laufruhe:** Jeder Antrieb wird sorgfältig auf Störgeräusche geprüft

Steuerungselektronik

Mit patentierter Endabschaltung für exakt geregeltes Auf und Ab.

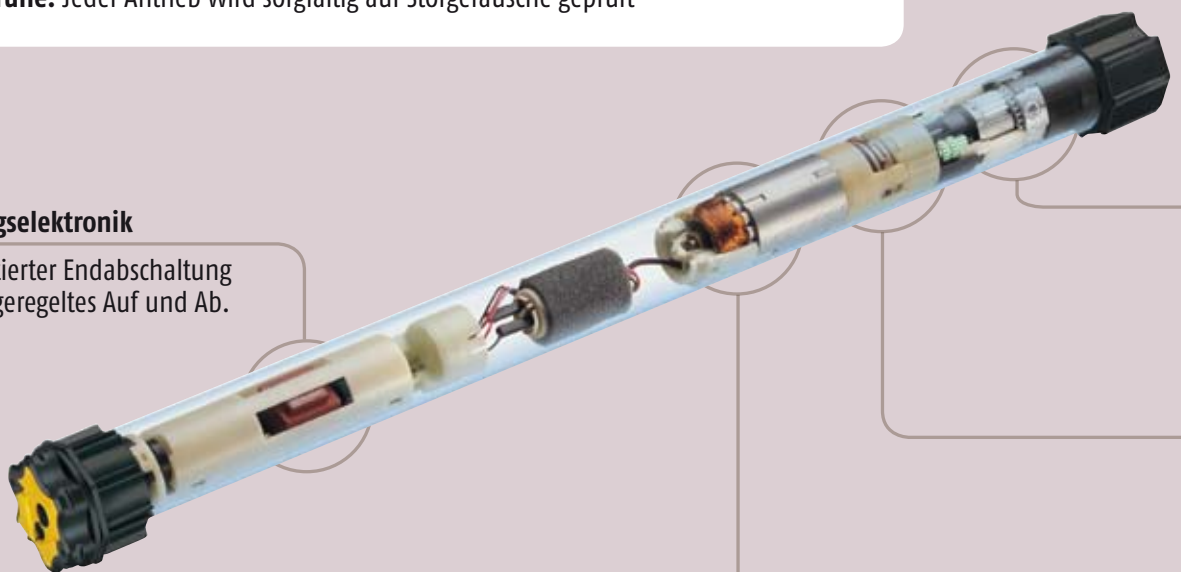

Hochleistungsmotor

Hochleistungsmotor mit extrem hoher Lebensdauer.



Flüstergetriebe

Abgekapseltes Flüstergetriebe reduziert Betriebsgeräusche.

Doppelscheibenbremsen

Erstklassige Doppelscheibenbremsen lassen auch schwere Rollläden punktgenau und nahezu unverschiebbar stoppen.

Kabel oder Funk – mit Somfy liegen Sie immer richtig

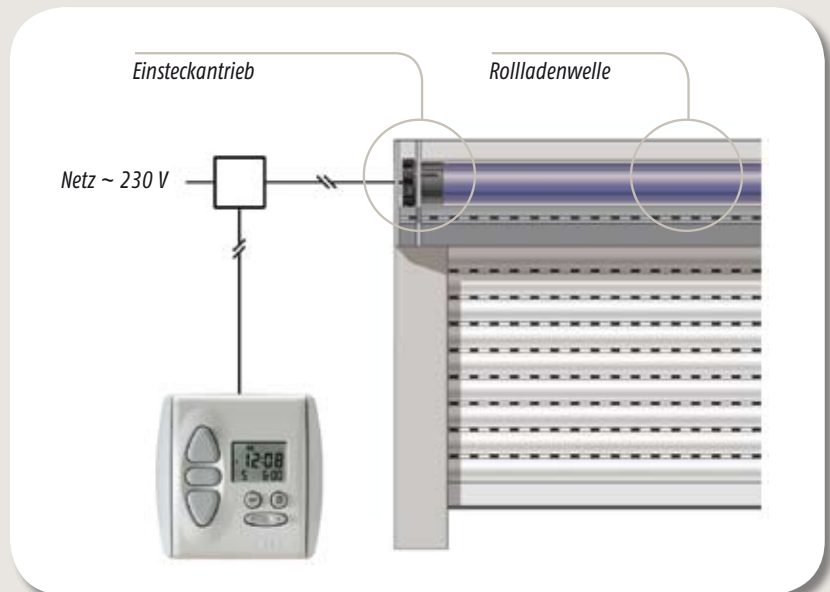

Wired Technologie: Die drahtgebundene Lösung

- Stromzuleitung zu Antrieb und Steuerung
- Ansteuerung eines Antriebes



Ihre  Funk-Vorteile:

- ✓ Minimierter Installationsaufwand
- ✓ Einfache und saubere Technik
- ✓ Jederzeit ausbaufähig
- ✓ Flexibel ansteuerbar

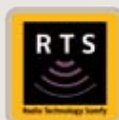

Die RTS-Funktechnologie

- Nur Stromzuleitung zum Antrieb notwendig
- Geringer Montageaufwand, da Steuerungen nicht mit dem Antrieb verkabelt werden
- Ansteuerbar über frei positionierbare Funksender
- Ohne großen Aufwand erweiterbar

Altus 40 RTS Funk-Einsteckantrieb

Der Funkantrieb für Mini-Elemente

somfy Patent

Bester Funkempfang durch integrierte Netzantenne.

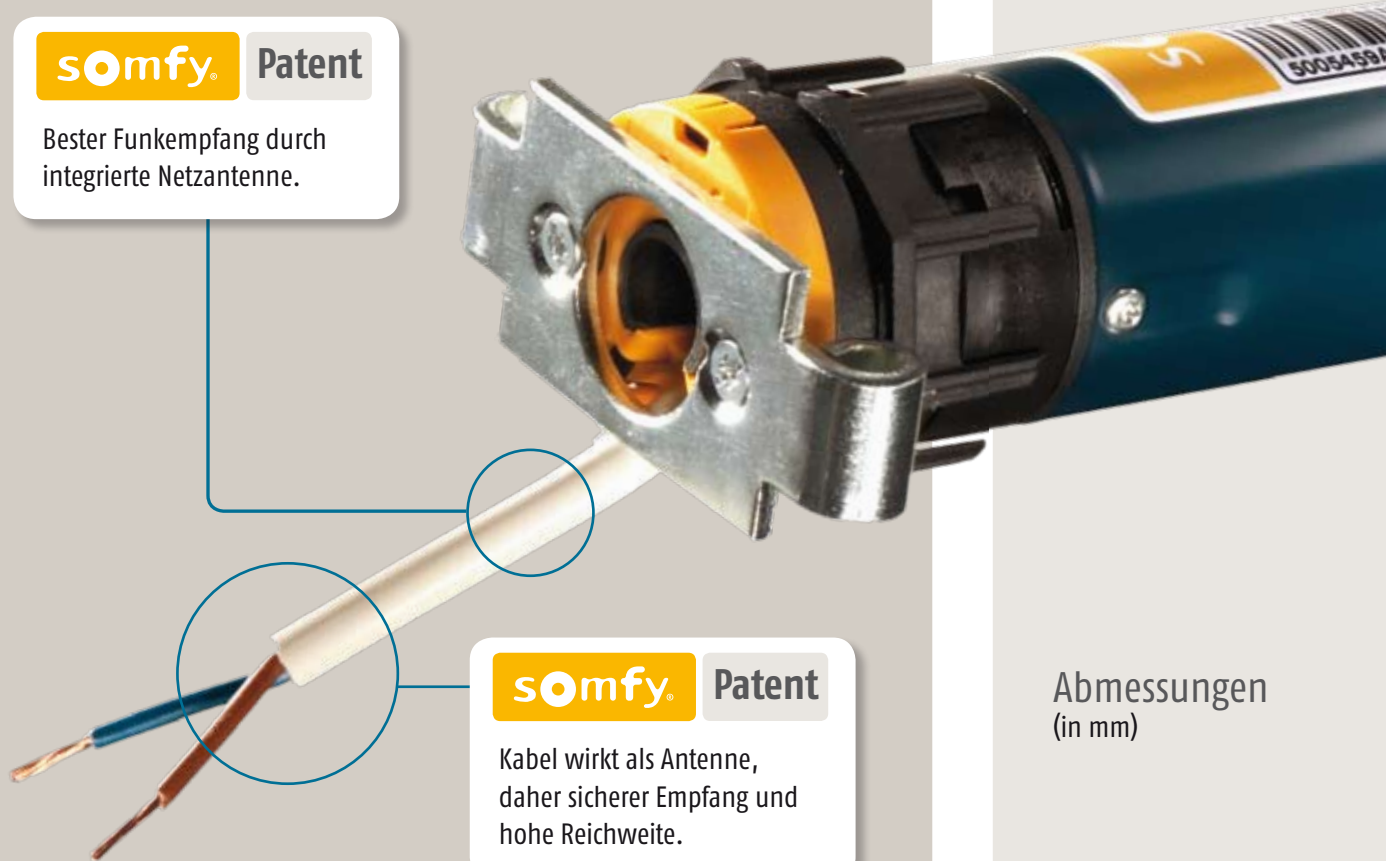

somfy Patent

Kabel wirkt als Antenne, daher sicherer Empfang und hohe Reichweite.

Beschreibung

- Einsetzbar ab Welle SW 40
- Ansteuerung über Funksender
- Einstellung der Endabschaltung über Funksender
- Ansteuerung über Kabel, 2-adrig (Phase / Null)
- Perfekt für schmale Behänge (nur 470 bzw. 510 mm)
- Universell für Rollläden, Screens und Rollos einsetzbar
- Kompatibel mit Somfy Funksteuerungen
- Inklusive 1 Meter Kabel, schwarz, 2-adrig
- Inklusive Wellenadapter
- Blendkappenlager vormontiert

Abmessungen
(in mm)

Baureihe

Antrieb

Altus 40 RTS 4/14

Altus 40 RTS 9/14

Altus 40 RTS 13/8

Ihre Funk-Vorteile:

- ✓ Minimierter Installationsaufwand
- ✓ Einfache und saubere Technik
- ✓ Jederzeit ausbaufähig
- ✓ Flexibel ansteuerbar

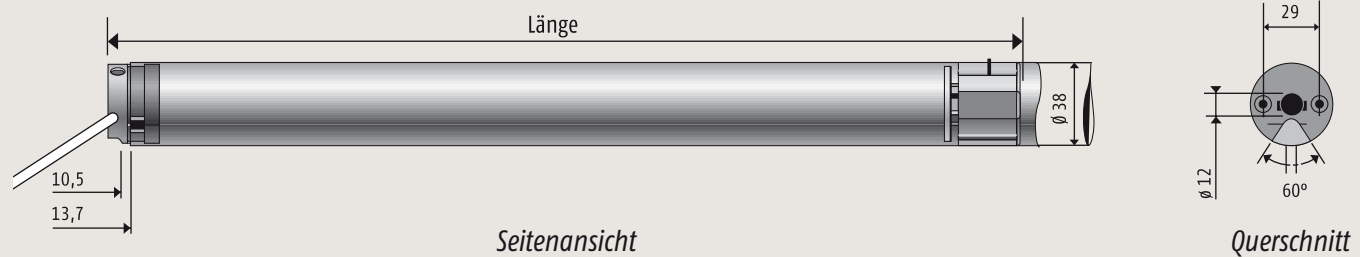

Länge	Drehmoment	Drehzahl	bei Rollladenhöhe 1,5 m*		bei Rollladenhöhe 2,5 m*	
			Zugkraft	Fläche bis	Zugkraft	Fläche bis
46,5 cm	4 Nm	14 U/min	12 kg	2,7 m ²	10 kg	2,3 m ²
46,5 cm	9 Nm	14 U/min	24 kg	5,5 m ²	20 kg	4,5 m ²
50,7 cm	13 Nm	8 U/min	36 kg	8,2 m ²	31 kg	7,0 m ²

* Flächenangaben für Miniprofil 4 kg/m². Es wurden 10 % Reibung berücksichtigt.

Ilmo 40 WT Einsteckantrieb*

Der clevere Antrieb für Mini-Elemente. Mit vollautomatischer Drehrichtungs- und Endlageneinstellung.



Beschreibung

- Vollautomatische Einstellung von Drehrichtung und Endlagen
- Einsetzbar ab Welle SW 40 (Wellen SW 40 nur mit außenliegendem Falz!)
- Ansteuerung über Kabel, 3-adrig
- Montage mit festen Wellenverbindern und Stoppern erforderlich, siehe Zubehör
- Bis zu 3 Antriebe parallel anschließbar
- Blockier- und Hinderniserkennung
- Automatische Korrektur der Endlagenposition
- Mehr Sicherheit: Hochschiebehemmung
- Festfrierschutz für Rollläden
- Inklusive 2,5 Meter Kabel, schwarz, 3-adrig
- Inklusive Wellenadapter + Mitnehmer

Hinderniserkennung

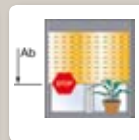

Festfrierschutz

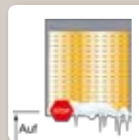

Abmessungen
(in mm)

Baureihe

Antrieb

Ilmo 40 WT 4/14

Ilmo 40 WT 9/14

Ilmo 40 WT 13/8



Seitenansicht

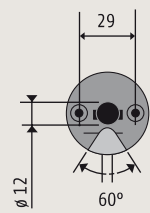

Querschnitt

Länge	Drehmoment	Drehzahl	bei Rollladenhöhe 1,5 m*		bei Rollladenhöhe 2,5 m*	
			Zugkraft	Fläche bis	Zugkraft	Fläche bis
47,0 cm	4 Nm	14 U/min	12 kg	2,7 m ²	10 kg	2,3 m ²
51,0 cm	9 Nm	14 U/min	24 kg	5,5 m ²	20 kg	4,5 m ²
51,0 cm	13 Nm	8 U/min	36 kg	8,2 m ²	31 kg	7,0 m ²

* Flächenangaben für Miniprofil 4 kg/m². Es wurden 10 % Reibung berücksichtigt.

LS 40 Einsteckantrieb

Der mechanische Antrieb für Mini-Elemente



Beschreibung

- Einsetzbar ab Welle SW 40
- Mechanische Endabschaltung
- Einstellung über Einstellrändel
- Ansteuerung über Kabel, 3-adrig (Auf / Ab / Null)
- Inklusive 1 Meter Kabel, schwarz, 3-adrig
- Inklusive Wellenadapter
- Blendkappenlager vormontiert

Abmessungen
(in mm)

Baureihe

Antrieb

Aries 4/14

Mars 9/14

Vulcan 13/8

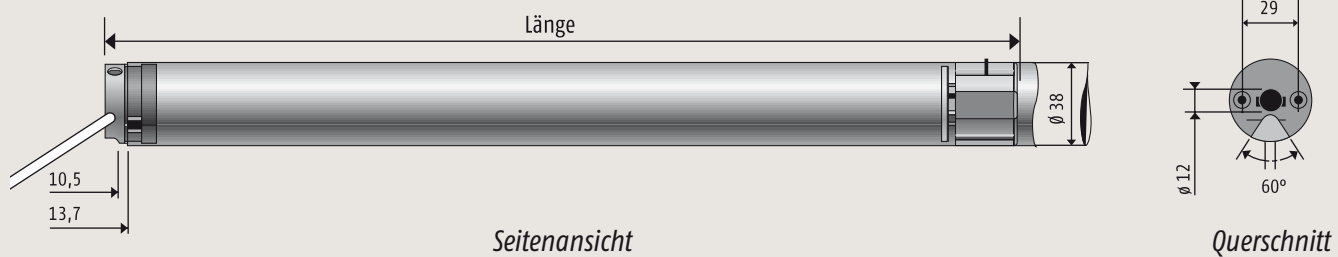

Länge	Drehmoment	Drehzahl	bei Rollladenhöhe 1,5 m*		bei Rollladenhöhe 2,5 m*	
			Zugkraft	Fläche bis	Zugkraft	Fläche bis
45,5 cm	4 Nm	14 U/min	12 kg	2,7 m ²	10 kg	2,3 m ²
45,5 cm	9 Nm	14 U/min	24 kg	5,5 m ²	20 kg	4,5 m ²
48,7 cm	13 Nm	8 U/min	36 kg	8,2 m ²	31 kg	7,0 m ²

* Flächenangaben für Miniprofil 4 kg/m². Es wurden 10% Reibung berücksichtigt.

Oximo 50 RTS Funk-Einsteckantrieb

Der Funkantrieb für Rollläden

somfy Highlight



Kabel steckbar.

somfy Patent

Bester Funkempfang durch integrierte Netzantenne.

somfy Highlight

Antriebskopf flexibel in 6 Positionen montierbar.

Beschreibung

- Automatische Endlageneinstellung oder manuelle feste Endlageneinstellung
- Einsetzbar ab Welle SW 50
- Ansteuerung über Funksender
- Einstellung der Endabschaltung über Funksender
- Spannungsversorgung über Kabel, 3-adrig
- Blockier- und Hinderniserkennung*
- Automatische Korrektur der Endlagenposition*
- Mehr Sicherheit: Hochschiebehemmung*
- Festfrierschutz für Rollläden
- Inklusive 1 Meter Kabel, schwarz, 3-adrig, steckbar
- Inklusive Wellenadapter + Mitnehmer

Hinderniserkennung



Festfrierschutz

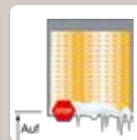
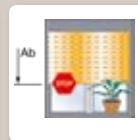

Abmessungen
(in mm)

Baureihe

Antrieb

Oximo 50 RTS 6/17

Oximo 50 RTS 10/17

Oximo 50 RTS 15/17

Oximo 50 RTS 20/17

Oximo 50 RTS 30/17

Oximo 50 RTS 40/17

Auch als Kurzversion **Oximo 50**
(nur automatische Endlagenein-

* Feste Wellenverbinder erforderlich, siehe Zubehör.

Ihre Funk-Vorteile:

- ✓ Minimierter Installationsaufwand
- ✓ Einfache und saubere Technik
- ✓ Jederzeit ausbaufähig
- ✓ Flexibel ansteuerbar

Highlight

Einstellung der Endlagen über Funk!

Patent

Steuerungselektronik mit **SOMFY Drive Control** zur optimalen Schonung des Rollladens.

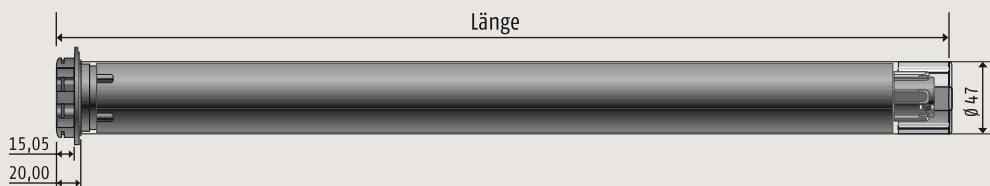

Seitenansicht

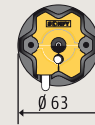

Querschnitt

Länge	Drehmoment	Drehzahl	bei Rollladenhöhe 1,5 m*		bei Rollladenhöhe 2,5 m*	
			Zugkraft	Fläche bis	Zugkraft	Fläche bis
62,5 cm	6 Nm	17 U/min	14 kg	2,8 m ²	11 kg	2,2 m ²
67,5 cm	10 Nm	17 U/min	24 kg	4,8 m ²	19 kg	3,8 m ²
67,5 cm	15 Nm	17 U/min	36 kg	7,1 m ²	29 kg	5,6 m ²
67,5 cm	20 Nm	17 U/min	48 kg	9,4 m ²	38 kg	7,4 m ²
69,5 cm	30 Nm	17 U/min	71 kg	14,0 m ²	57 kg	11,0 m ²
76,5 cm	40 Nm	17 U/min	95 kg	18,0 m ²	76 kg	14,5 m ²

S Auto RTS mit extrem kleiner Baulänge von 375 mm erhältlich (Anbaueinstellung möglich; feste Wellenverbinder und Stopper erforderlich)

* Flächenangaben für Standardprofil 4,5 kg/m². Es wurden 10 % Reibung berücksichtigt.

Oximo 50 WT Einsteckantrieb

Der elektronische Antrieb für Rollläden

somfy

Highlight



Kabel steckbar.



somfy

Highlight

Antriebskopf flexibel
in 6 Positionen montierbar.

Beschreibung

- Automatische Endlageneinstellung oder manuelle feste Endlageneinstellung
- Einsetzbar ab Welle SW 50
- Ansteuerung über Kabel, 4-adrig
- Einstellung der Endabschaltung über Kabel
- Bis zu 3 Antriebe parallel anschließbar
- Blockier- und Hinderniserkennung*
- Automatische Korrektur der Endlagenposition*
- Mehr Sicherheit: Hochschiebehemmung*
- Festfrierschutz für Rollläden
- Inklusive 1 Meter Kabel, schwarz, 4-adrig, steckbar
- Inklusive Wellenadapter + Mitnehmer

* Feste Wellenverbinder erforderlich, siehe Zubehör.

Hinderniserkennung

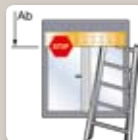

Festfrierschutz

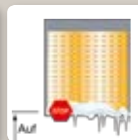
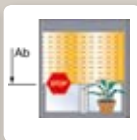

Abmessungen
(in mm)

Baureihe

Antrieb

Oximo 50 WT 6/17

Oximo 50 WT 10/17

Oximo 50 WT 15/17

Oximo 50 WT 20/17

Oximo 50 WT 30/17

Oximo 50 WT 40/17



somfy Highlight

Endlageneinstellung ohne Zugriff auf den Antriebskopf!

somfy Patent

Steuerungselektronik mit **SOMFY Drive Control** zur optimalen Schonung des Rollladens.

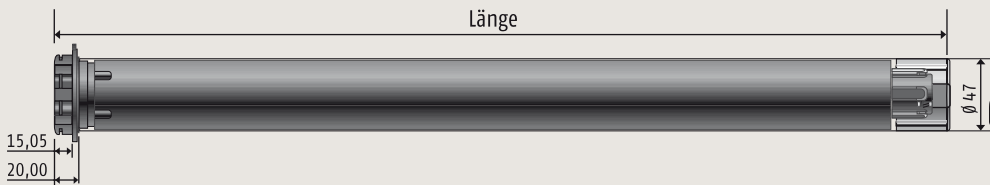

Seitenansicht

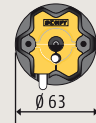

Querschnitt

Länge	Drehmoment	Drehzahl	bei Rollladenhöhe 1,5 m*		bei Rollladenhöhe 2,5 m*	
			Zugkraft	Fläche bis	Zugkraft	Fläche bis
62,5 cm	6 Nm	17 U/min	14 kg	2,8 m ²	11 kg	2,2 m ²
67,5 cm	10 Nm	17 U/min	24 kg	4,8 m ²	19 kg	3,8 m ²
67,5 cm	15 Nm	17 U/min	36 kg	7,1 m ²	29 kg	5,6 m ²
67,5 cm	20 Nm	17 U/min	48 kg	9,4 m ²	38 kg	7,4 m ²
69,5 cm	30 Nm	17 U/min	71 kg	14,0 m ²	57 kg	11,0 m ²
76,5 cm	40 Nm	17 U/min	95 kg	18,0 m ²	76 kg	14,5 m ²

* Flächenangaben für Miniprofil 4 kg/m². Es wurden 10 % Reibung berücksichtigt.

Ilmo 50 WT Einsteckantrieb

Der clevere Antrieb mit vollautomatischer Drehrichtungs- und Endlageneinstellung für Rollläden

somfy

Highlight



Kabel steckbar.



somfy

Highlight

Antriebskopf flexibel
in 6 Positionen montierbar.

Beschreibung

- Vollautomatische Einstellung von Drehrichtung und Endlagen
- Einsetzbar ab Welle SW 50
- Ansteuerung über Kabel, 4-adrig
- Montage mit festen Wellenverbindern und Stoppern erforderlich, siehe Zubehör
- Bis zu 3 Antriebe parallel anschließbar
- Blockier- und Hinderniserkennung
- Automatische Korrektur der Endlagenposition
- Mehr Sicherheit: Hochschiebehemmung
- Festfrierschutz für Rollläden
- Inklusive 1 Meter Kabel, schwarz, 4-adrig, steckbar
- Inklusive Wellenadapter + Mitnehmer

Hinderniserkennung



Festfrierschutz

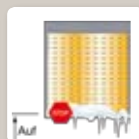
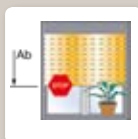

Abmessungen
(in mm)

Baureihe

Antrieb

Ilmo 50 WT 6/17

Ilmo 50 WT 10/17

Ilmo 50 WT 15/17

Ilmo 50 WT 20/17

Ilmo 50 WT 30/17

Ilmo 50 WT 35/17

Auch als Kurzversion **Ilmo 50 S**



somfy. Highlight

Vollautomatische Einstellung von Drehrichtung und Endlagen.

somfy. Patent

Steuerungselektronik mit **SOMFY Drive Control** zur optimalen Schonung des Rollladens.

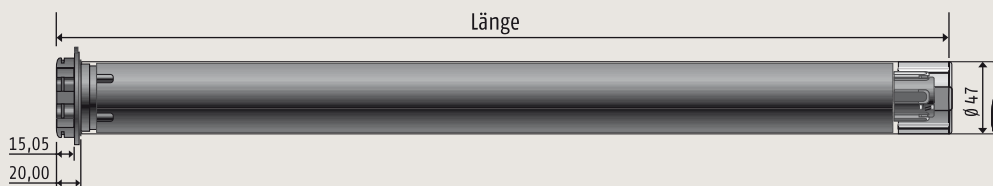

Seitenansicht



Querschnitt

Länge	Drehmoment	Drehzahl	bei Rollladenhöhe 1,5 m*		bei Rollladenhöhe 2,5 m*	
			Zugkraft	Fläche bis	Zugkraft	Fläche bis
52,5 cm	6 Nm	17 U/min	14 kg	2,8 m ²	11 kg	2,2 m ²
52,5 cm	10 Nm	17 U/min	24 kg	4,8 m ²	19 kg	3,8 m ²
54,5 cm	15 Nm	17 U/min	36 kg	7,1 m ²	29 kg	5,6 m ²
67,5 cm	20 Nm	17 U/min	48 kg	9,4 m ²	38 kg	7,4 m ²
69,5 cm	30 Nm	17 U/min	71 kg	14,0 m ²	57 kg	11,0 m ²
69,5 cm	35 Nm	17 U/min	81 kg	16,0 m ²	65 kg	12,5 m ²

WT mit extrem kleiner Baulänge von 375 mm erhältlich

* Flächenangaben für Miniprofil 4 kg/m². Es wurden 10 % Reibung berücksichtigt.

LT 50 Einsteckantrieb

Der mechanische Universalantrieb

somfy

Highlight



Kabel steckbar.



somfy

Highlight

Antriebskopf flexibel
in 6 Positionen montierbar.

Abmessungen
(in mm)

Beschreibung

- Einsetzbar ab Welle SW 50
- Mechanische Endabschaltung
- Schnelle Einstellung über Drucktasten
- Ansteuerung über Kabel, 4-adrig
- Inklusive 1 Meter Kabel, schwarz, 4-adrig (Kabel steckbar)
- Inklusive Wellenadapter + Mitnehmer

Baureihe

Antrieb

Start 6/17

Jet 8/17

Ceres 10/17

Atlas 15/17

Meteor 20/17

Apollo 30/17

Mariner 40/14



somfy Highlight

Der Klassiker mit mechanischer Endlageneinstellung über Einstelltasten.

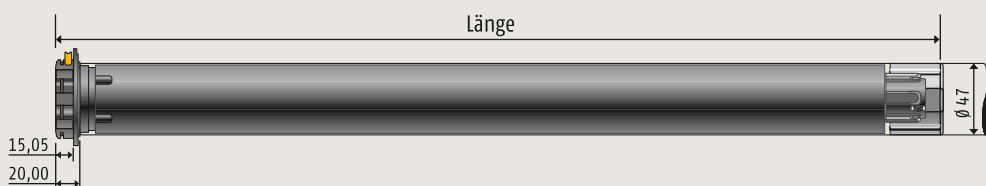

Seitenansicht

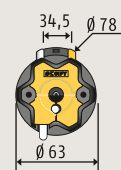

Querschnitt

Länge	Drehmoment	Drehzahl	bei Rollladenhöhe 1,5* m		bei Rollladenhöhe 2,5 m*	
			Zugkraft	Fläche bis	Zugkraft	Fläche bis
52,5 cm	6 Nm	17 U/min	15 kg	3,0 m ²	12 kg	2,5 m ²
52,5 cm	8 Nm	17 U/min	20 kg	4,0 m ²	17 kg	3,4 m ²
54,5 cm	10 Nm	17 U/min	25 kg	5,1 m ²	21 kg	4,2 m ²
54,5 cm	15 Nm	17 U/min	37 kg	7,3 m ²	32 kg	6,3 m ²
57,5 cm	20 Nm	17 U/min	50 kg	10,1 m ²	43 kg	8,6 m ²
62,5 cm	30 Nm	17 U/min	75 kg	15,2 m ²	64 kg	12,9 m ²
67,5 cm	40 Nm	17 U/min	100 kg	20,2 m ²	85 kg	17,1 m ²

* Flächenangaben für Standardprofil 4,5 kg/m². Es wurden 10 % Reibung berücksichtigt.

Zeitschaltuhren kabelgebunden

Chronis Uno L
comfortChronis Uno
smartChronis Uno
easy

Wochenprogramm: Individuelle Öffnungs- und Schließzeiten für jeden Wochentag oder die gesamte Woche (Mo - So) einstellbar	•	•	
Tagesprogramm: An jedem Wochentag öffnen und schließen die Behänge zu den gleichen Zeiten	•	•	•
Vier Schaltzeiten pro Tag: Jeweils eine weitere Öffnungs- und Schließzeit pro Tag einstellbar	•		
Cosmic-Programm morgens und abends: Die Rollläden werden automatisch nach den Zeiten des Sonnenauf- und -untergangs geöffnet und geschlossen	•		
Cosmic-Programm nur abends: Die Rollläden werden automatisch zum Sonnenuntergang geschlossen		•	
Security-Urlaubsschaltung: Die eingestellten Schaltzeiten werden automatisch jeden Tag innerhalb einer Bandbreite von ± 15 Min. variiert, Anwesenheit wird simuliert	•	•	
Automatische Umstellung Sommer- und Winterzeit	•	•	
Für eine Teilbeschattung oder zum Öffnen der Lüftungsschlitze können zwei Zwischenpositionen einfach per Knopfdruck angefahren werden	•	•	•
Automatisches Anfahren der Zwischenposition zu einer einstellbaren Zeit	•		
Mit integrierter Sonnenautomatik: Sonnensensor anschließbar (optional)	•		
Automatik über einen Tastendruck ausschaltbar	•	•	•
Einzelsteuerung: Bedienung eines einzelnen Rollladens	•	•	•
Artikelnummer	1 805 130	1 805 099	1 805 119

Universalrahmen G



Für die Montage von Zeitschaltuhr und Schalter Inis Uno Comfort im Gurtwickelkasten. Keine Gips- und Tapezierarbeiten erforderlich!



Funk-Zeitschaltuhren



Chronis RTS L DCF comfort Chronis RTS L comfort Chronis RTS smart

	Chronis RTS L DCF comfort	Chronis RTS L comfort	Chronis RTS smart
Tages- und Wochenprogramm: Individuelle Öffnungs- und Schließzeiten für jeden Wochentag oder die gesamte Woche (Mo – So) einstellbar	•	•	•
Vier Schaltzeiten pro Tag: Jeweils eine weitere Öffnungs- und Schließzeit pro Tag einstellbar	•	•	
Cosmic-Programm morgens und abends: Die Rollläden werden automatisch nach den Zeiten des Sonnenauf- und -untergangs geöffnet und geschlossen	•	•	
Cosmic-Programm nur abends: Die Rollläden werden automatisch zum Sonnenuntergang geschlossen			•
Security-Urlaubsschaltung: Die eingestellten Schaltzeiten werden automatisch jeden Tag innerhalb einer Bandbreite von ± 15 Min. variiert, Anwesenheit wird simuliert	•	•	•
DCF-Funksignalempfänger: Uhrzeit und Datum stellen sich automatisch ein	•		
Automatische Umstellung Sommer- und Winterzeit	•	•	•
Für eine Teilbeschattung oder zum Öffnen der Lüftungsschlitze können zwei Zwischenpositionen einfach per Knopfdruck angefahren werden	•	•	•
Automatisches Anfahren der Zwischenposition zu einer einstellbaren Zeit	•	•	
Mit integrierter Sonnenautomatik: Sonnensensor anschließbar (optional)	•	•	
Automatik über einen Tastendruck ausschaltbar	•	•	•
Freie Platzwahl: Dank Batteriebetrieb ist die Zeitschaltuhr genau nach Wunsch im Raum platzierbar	•	•	•
Problemlos erweiterbar: Nachträglich lassen sich weitere Behänge ganz einfach in die Steuerung integrieren	•	•	•
Einzelsteuerung: Bedienung eines einzelnen Rollladens	•	•	•
Zentral- und Gruppensteuerung: Gleichzeitige Bedienung mehrerer, in einer Gruppe zusammengefasster Rollläden sowie Zentralbedienung aller Rollläden möglich	•	•	•
Artikelnummer	1 805 139	1 805 138	1 805 107

Steuerungen für kabelgebundene Antriebe

Funkmotorsteuergerät



Centralis Uno RTS
mit integriertem Funkempfänger zur Ansteuerung über Funksender – ideal für die Funknachrüstung
Artikelnummer **1 810 257**

Helligkeitssensor für Chronis Uno L comfort



Helligkeitssensor
für Chronis Uno L comfort

Kabellänge 1 m
Artikelnummer **9 710 255**

Kabellänge 2 m
Artikelnummer **9 710 256**

Kabellänge 4 m
Artikelnummer **9 710 257**

Kabellänge 7 m
Artikelnummer **9 011 019**

Schalter



Schalter Inis Uno
Artikelnummer **1 800 014**



Schalter Inis Duo
Artikelnummer **1 800 015**



Schalter Inis Uno Comfort
Artikelnummer **1 800 094**

Universalrahmen



Universalrahmen G
Für die Montage im Gurtwicklerkasten
Artikelnummer **9 011 295**



Chronis Uno L comfort



Chronis Uno smart



Chronis Uno easy



Inis Uno Comfort

Steuerungen für Funkantriebe

Funk-Innensonnensensoren



Sunis Indoor WireFree RTS
Automatische (sonnenabhängige) Steuerung eines oder mehrerer Antriebe
Artikelnummer **9 013 707**



ThermoSunis Indoor WireFree RTS
Automatische (sonnen- und temperaturabhängige) Steuerung eines oder mehrerer Antriebe
Artikelnummer **9 013 708**

Helligkeitssensor für Chronis RTS L comfort und Chronis RTS L DCF comfort

siehe Steuerungen für kabelgebundene Antriebe

Funkwandsender



Funkwandsender Centralis RTS
Lieferumfang: Sender inklusive passender Abdeckplatte, jedoch ohne Abdeckrahmen
Artikelnummer **1 810 249**

Lieferumfang: Sender inklusive Inteo-Abdeckplatte und -rahmen
Artikelnummer **1 810 285**

Funkhandsender



Telis 1 RTS Silver
(1-Kanal-Handsender)
Lieferumfang: Handsender inkl. Wandhalter und Batterie
Artikelnummer **1 810 637**



Telis 4 RTS Silver
(5-Kanal-Handsender)
Lieferumfang: Handsender inkl. Wandhalter und Batterie
Artikelnummer **1 810 638**

Spezielles Zubehör für 40er-Antriebe

Universal-Antriebslager

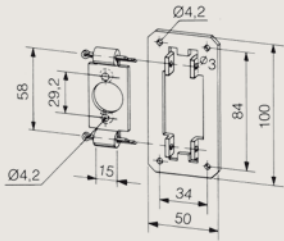

Universalantriebslager LS 40
mit Bohrung \varnothing 20 mm bestehend aus:

- Universalplatte**
verzinkt
Artikelnummer 9 700 999
- Haltebügel**
Artikelnummer 9 701 540

für Wellen mit Innenfalz



- Adapter für SW 40 x 0,6**
Artikelnummer 9 011 795
- Mitnehmer für SW 40 x 0,6**
Artikelnummer 9 500 344

für Wellen mit Außenfalz

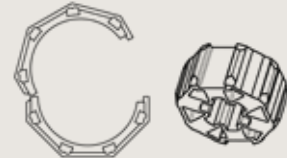

- Adapter für SW 40 x 0,6**
Artikelnummer 9 708 976
- Mitnehmer für SW 40 x 0,6**
Artikelnummer 9 500 344

Kunststofflager (max. 13 Nm)

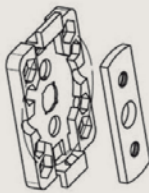

- Lager mit Metallbügel und Befestigungsschrauben**
Artikelnummer 2 203 020



- Adapter für SW 40 x 0,8**
Artikelnummer 9 011 795
- Mitnehmer für SW 40 x 0,8**
Artikelnummer 9 147 545



- Adapter für SW 40 x 0,8**
Artikelnummer 9 708 976
- Mitnehmer für SW 40 x 0,8**
Artikelnummer 9 147 545

Adapterlager



- Adapterlager 40**
Das Adapterlager ermöglicht die Verwendung aller LT 50-Antriebslager
Artikelnummer 9 500 659

Adaptionskit



- Adaptionskit 40**
Das Adaptionskit ermöglicht die Verwendung aller Adapter und Mitnehmer der LT 50 Baureihe
Artikelnummer 9 013 763

Spezielles Zubehör für 50er-Antriebe

LT 50, Oximo 50 RTS, Oximo 50 WT, Ilmo 50 WT

Antriebslager

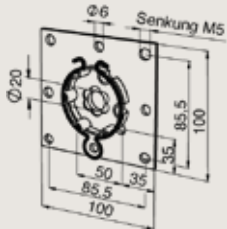

Flansch-Antriebslager
mit Federring, große Öse
Artikelnummer

9 763 608



Flansch-Antriebslager
große Öse
Artikelnummer

9 703 948

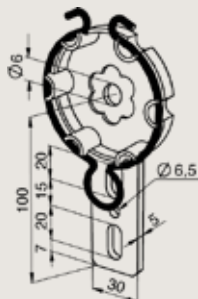

Antriebslager
große Öse
Artikelnummer

9 763 601

Antriebslager



Antriebslager

20 mm gekröpft, mit Federring, große Öse
Artikelnummer

9 763 606

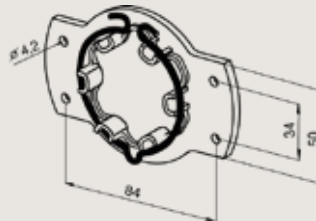

Universal-Antriebslager
mit Federring, kleine Öse
Artikelnummer

9 410 715

Blendkappenlager

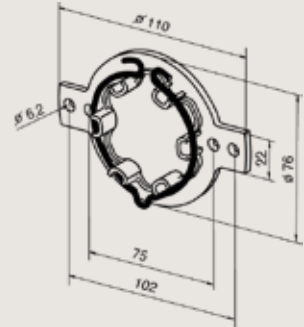

Blendkappenlager
mit Federring, kleine Öse
Artikelnummer

9 410 707

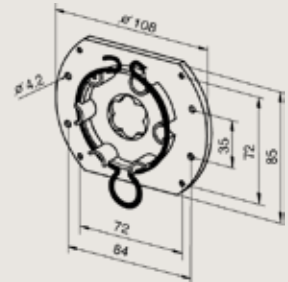

Blendkappenlager
mit Federring, große Öse
Artikelnummer

9 763 609

Adaptersets für Fremdlager

Becker

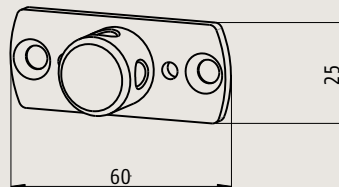

Umrüslager, ø 20 mm
komplett mit Schrauben
Artikelnummer

9 014 895

Selve

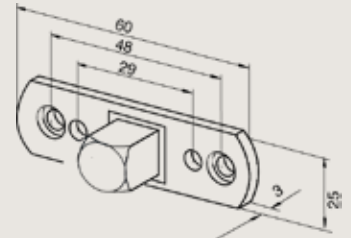

Umrüslager, 12 mm 4-Kant
komplett mit GA und Schrauben
Artikelnummer

9 013 594

Umrüstlager

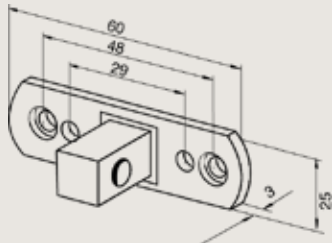

Umrüstlager

10er-Vierkant, bis 35 Nm
+ 2 Senkkopfschrauben
Artikelnummer

9 910 014

Altbaulager

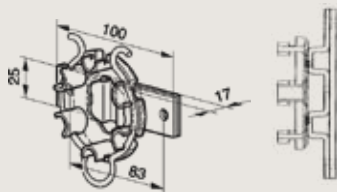

Altbaulager

passend für bestehende Lagertulpen
einsetzbar bis max. 25 Nm
Artikelnummer

9 704 072

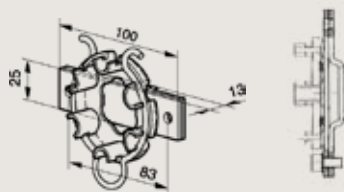

Altbaulager

passend für bestehende Lagertulpen
einsetzbar bis max. 25 Nm
Artikelnummer

9 707 113

Wellenadapter



Adapter für SW 50

Artikelnummer 9 705 345

Mitnehmer für SW 50

Artikelnummer 9 705 344

Wellenadapter



Adapter für ϕ 63 x 1,5/1,6 für Welle SW 70 E-SM unbedingt mitbestellen

Artikelnummer 9 707 026

Adapter für SW 70 E-SM

Artikelnummer 9 705 340

Mitnehmer für SW 70 E-SM

Artikelnummer 9 761 002



Adapter für SW 60

Artikelnummer 9 707 025

Mitnehmer für SW 60

Artikelnummer 9 751 001



Adapter für ϕ 65 x 0,6 bis 65 x 0,8

Artikelnummer 9 707 023

Mitnehmer für ϕ 65 x 0,6 bis 65 x 0,8

Artikelnummer 9 751 004

Montage- und Einstellkabel



Universal Montage- und Einstellkabel für alle Somfy 230 V AC Antriebe

Artikelnummer 9 013 142

Schnellverbinder (für 40er / 50er / 60er Wellen)

Produktvorteile

- geeignet für SW 40 / 50 / 60
- für 8 - 11 mm Rollladenlamellen
- max. Kastengröße 205 mm
- einbruchhemmend (über 100 kg Bruchbelastung)
- Rollladen in der unteren Endlage fixiert, daher kein Klappern bei Wind
- einfache und schnelle Montage ohne Schrauben

Auswahlkriterien Schnellverbinder

Die Schnellverbinder werden ausgewählt abhängig von der verwendeten Welle, der Breite des Rollladenkastens A sowie der Einstelltiefe H des Panzers (gemessen von der Oberkante des Einlauftrichters) in den Kasten, wenn sich dieser in der unteren Endlage befindet. Im grauen Bereich der Auswahlmatrix ist die Einstelltiefe zu groß und es müssen Stäbe entfernt werden. Im gelben Bereich der Matrix müssen Stäbe zugefügt werden.

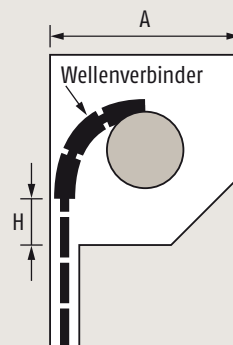

Auswahlmatrix für 40er Welle

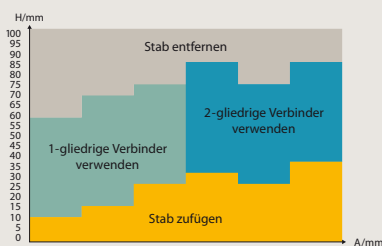

Auswahlmatrix für 50er Welle

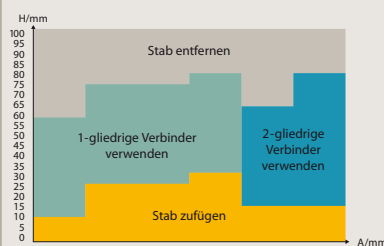

Auswahlmatrix für 60er Welle

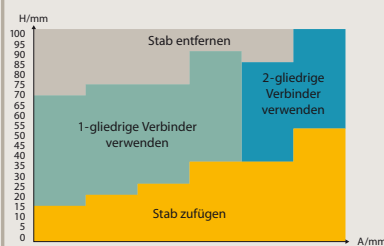

Schnellverbinder 1-gliedrig



Schnellverbinder, 1-gliedrig für SW 50 / 60
für 8 - 11 mm Rollladenprofil bis max
165 mm Kastengröße
Artikelnummer **1 780 808**

Schnellverbinder, 1-gliedrig für SW 40*
für 8 - 11 mm Rollladenprofil bis max
150 mm Kastengröße
Artikelnummer **Auf Anfrage**

Schnellverbinder 2-gliedrig

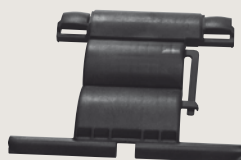

Schnellverbinder, 2-gliedrig für SW 50 / 60
für 8 - 11 mm Rollladenprofil bis max
205 mm Kastengröße
Artikelnummer **1 780 810**

Schnellverbinder, 2-gliedrig für SW 40*
für 8 - 11 mm Rollladenprofil bis max
180 mm Kastengröße
Artikelnummer **Auf Anfrage**

Montageringe

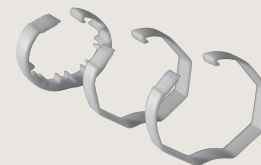

Montageringe zur Befestigung der Schnellverbinder (2 Stück pro Verbinder)

für 50er Welle
Artikelnummer **1 780 812**

für 60er Welle
Artikelnummer **1 780 813**

für 40er Welle
Artikelnummer **1 780 811**

* 4. Quartal 2009

Clipverbinder (für 50er /60er Wellen)

Produktvorteile

- geeignet für SW 50/60
- für 8 - 14 mm Rollladenlamellen
- max. Kastengröße 270 mm
- einbruchhemmend (über 100 kg Bruchbelastung)
- Rollläden in der unteren Endlage fixiert, daher kein Klappern bei Wind
- einfache und schnelle Montage mit Metallklammer oder Schrauben

Auswahlkriterien Clip-Verbinder

Die Clip Verbinder werden ausgewählt abhängig von der Breite des Rollladenkastens A sowie der Einstelltiefe H des Panzers (gemessen von der Oberkante des Einlauftrichters) in den Kasten, wenn sich dieser in der unteren Endlage befindet. Die Anzahl der Rollladenstäbe muß so gewählt werden, daß die Einseittiefe im farblich markierten Bereich der Tabelle liegt

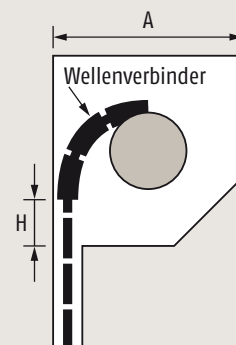

Auswahl der Clip-Verbinder in Alu-Vorbaukästen

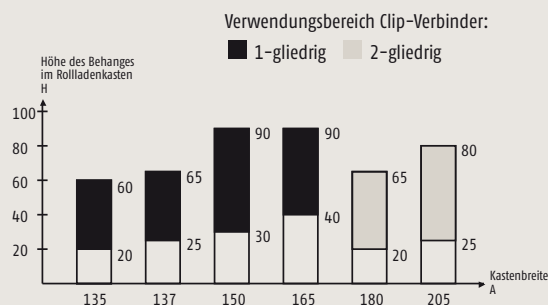

Auswahl der Clip-Verbinder in Mauerkästen (Sturz)

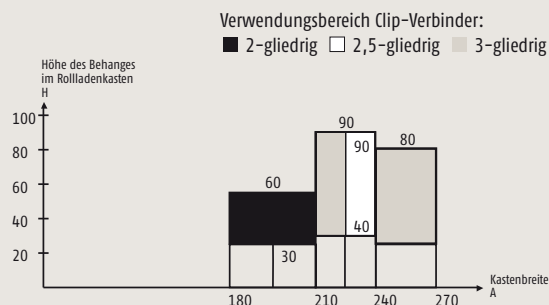

Clipverbinder

1-gliedrig	1 Stück	9 013 193
	100 Stück	9 013 194
2-gliedrig	1 Stück	9 013 195
	100 Stück	9 013 196
2,5-gliedrig	1 Stück	9 013 098
	100 Stück	9 013 099
3-gliedrig	1 Stück	9 013 197
	100 Stück	9 013 198

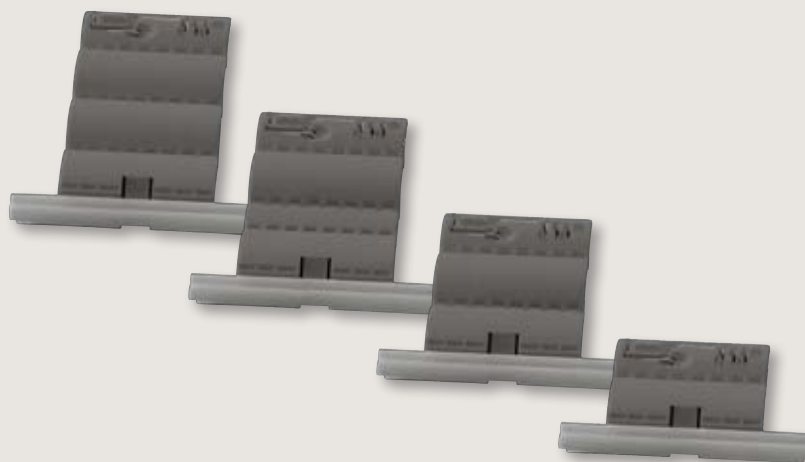

Sicherheit, Energieeinsparung und Komfort

mit hochwertigen Antrieben und Steuerungen von Somfy

Mehr Sicherheit – sich besser vor Einbruch schützen



Sicherheitspaket:

Hochschiebehemmung durch Antrieb mit Wellenverbindern und Zeitschaltuhr



Mehr Energieeinsparung – die Umwelt schonen und bares Geld sparen



Energiesparpaket:

Somfy Antrieb, Funk-Zeitschaltuhr und Funk-Innensonnensensor



Mehr Komfort – nie mehr kurbeln oder am Gurt ziehen



Komfortpaket:

Somfy Antrieb mit Funksendem



Allgemeine Geschäftsbedingungen (gültig ab 01.05.2006)

Lieferungen und Leistungen erfolgen ausschließlich zu den nachstehenden Bedingungen:

§ 1 Allgemeines

1. Diese Allgemeinen Geschäftsbedingungen sind Bestandteil aller Angebote und Verträge über Warenlieferungen und Leistungen der Verkäuferin, auch in laufender und künftiger Geschäftsverbindung. Entgegenstehende Geschäftsbedingungen des Käufers gelten nicht, soweit nicht ausdrücklich etwas anderes schriftlich vereinbart ist. Die nachstehenden Bedingungen gelten auch dann, wenn die Verkäuferin in Kenntnis entgegenstehender oder abweichender Bedingungen des Käufers die Lieferung an den Käufer vorbehaltlos ausführt.
2. Sofern seitens der Verkäuferin eine schriftliche Auftragsbestätigung erfolgt, ergibt sich der Inhalt und Umfang des Auftrages allein aus der Bestätigung.
3. Bei Unwirksamkeit einzelner Bedingungen bleiben die übrigen Geschäftsbedingungen wirksam.
4. Für alle Rechtsbeziehungen zwischen der Verkäuferin und dem Käufer, gilt ausschließlich deutsches Recht unter Ausschluss des Kollisionsrechts und des Übereinkommens der Vereinten Nationen über Verträge über den internationalen Warenkauf (CISG).
5. Die Verkäuferin weist gemäß den Bestimmungen des Bundesdatenschutzgesetzes darauf hin, dass sie über den Käufer für interne Zweckpersonenbezogene Daten (Name, Anschrift) per EDV speichert.

§ 2 Angebot und Vertragsabschluss

1. Die Angebote der Verkäuferin sind freibleibend. Bestellungen und Aufträge kann die Verkäuferin innerhalb von 30 Tagen annehmen. An Mustern, Prospekten, technischen Beschreibungen, Skizzen u.ä. Informationen behalten wir uns alle Eigentums- und Urheberrechte vor. Diese Unterlagen dienen der allgemeinen Orientierung. Die darin enthaltenen Angaben sind keinesfalls als garantierte Eigenschaften zu betrachten.

§ 3 Preise

1. Es gelten die vereinbarten Preise. Sollten sich wesentliche Kostenbestandteile bis zum Tage der Lieferung oder Leistung ändern, dann ist eine Preiserhöhung möglich, jedoch nur dann, wenn die Lieferung oder Leistung mehr als 4 Monate nach Vertragsabschluss erbracht wird.
2. Die Preise verstehen sich ab Lager der Verkäuferin ohne Verpackung, wenn nichts anderes in der Auftragsbestätigung angegeben ist. Die Transportkosten sowie die Kosten für die Verpackungsentsorgung gehen zu Lasten des Käufers.
3. Die Preise verstehen sich zuzüglich Umsatzsteuer, welche zu dem am Tage der Lieferung gültigen gesetzlichen Steuersatz zusätzlich berechnet wird.

§ 4 Lieferung und Versand

1. Die von der Verkäuferin angegebenen Lieferfristen oder Lieferdaten gelten als ungefähr.
2. Die Lieferung erfolgt ab Lager. Die Gefahr der Versendung der Ware trägt der Käufer.
3. Rücksendungen sind nur nach vorangegangener schriftlicher Zustimmung der Verkäuferin zulässig. Die Verkäuferin erhebt bei Rücksendungen mindestens eine Bearbeitungsgebühr in Höhe von EUR 25,- zuzüglich der gesetzlichen Umsatzsteuer. Bei größeren Rücksendungen werden die Kosten nach konkretem Aufwand berechnet. Dies gilt nicht für Rücksendungen wegen berechtigter Mängelrügen.

§ 5 Mängelrüge, Mängelansprüche und Haftung

1. Der Käufer hat offensichtliche Mängel der Ware nach Untersuchung gemäß §§ 377 HGB gegenüber der Verkäuferin (nicht dem Außendienstmitarbeiter) unverzüglich, spätestens 15 Tage nach Empfang der Ware schriftlich zu rügen. Andere Mängel sind unverzüglich nach deren Entdeckung, vom Endverwender reklamierte Mängel sind unverzüglich, spätestens 15 Tage nach deren Meldung, vom Käufer unter Vorlage eines Liefer- oder Kaufbelegs schriftlich zu rügen. Bei nicht rechtzeitiger Rüge des Mangels gilt die Ware als genehmigt und Mängelansprüche sind ausgeschlossen. Auf Verlangen der Verkäuferin ist beanstandete Ware kostenfrei an sie zurückzusenden. Bei berechtigter Mängelrüge vergütet die Verkäuferin die Kosten des günstigsten Versandweges. Der Käufer darf die Entgegennahme von Lieferungen wegen unerheblicher Mängel nicht verweigern.
2. Die Verkäuferin haftet und leistet Gewähr gemäß den nachfolgenden Ziffern nur dann, wenn die Mängelursache bereits beim Gefahrübergang vorlag und nur, wenn die verkauften Produkte bestimmungsgemäß in Sonnenschutz-, Gebäudeschließ- oder Toranlagen eingesetzt werden, es sei denn, die Verkäuferin stimmt ausdrücklich und schriftlich einer hiervon abweichenden Verwendung zu. Mängelansprüche sind insbesondere ausgeschlossen, wenn die Mängelursache darin besteht, dass Montage- und Einbauvorschriften oder Gebrauchsanweisungen nicht beachtet wurden, die Produkte überbelastet, überbeansprucht oder auseinander genommen wurden. Das Gleiche gilt bei nicht von der Verkäuferin vorgenommenen technischen Veränderungen oder bei Verbindung mit oder Verwendung von ungeeigneten Fremtteilen oder ungeeigneten Trägerprodukten. Die Installation muss fachgerecht ausgeführt sein. Ausgeschlossen sind Ansprüche wegen erhöhter Aufwendungen zur Mängelbeseitigung, die z. B. dadurch entstehen, dass durch bauliche oder sonstige Maßnahmen beim Endverwender/Nutzer, die Zugänglichkeit für Instandsetzungen von Produkten oder Komponenten wesentlich erschwert ist. Bei Verwendung oder Einbau bestimmter Somfy-Produkte oder Komponenten für oder in Isolierglaselamente sind Mängelansprüche ausgeschlossen. Der Verkäuferin muss vom Käufer Gelegenheit gegeben werden, das Vorliegen eines berechtigten Mangels zu überprüfen. Liegt kein berechtigter, von der Verkäuferin zu vertretender Mangel vor, sind die Überprüfungs- und Servicekosten vom Käufer zu tragen.
3. Bei berechtigten Mängeln der gelieferten Waren oder Leistungen liefert die Verkäuferin als Nacherfüllung unentgeltlich eine mangelfreie Sache. Sie kann den Mangel nach eigener Wahl auch selbst beseitigen oder ein neues Werk herstellen. Kostenauslösende Maßnahmen im Zusammenhang mit der Nacherfüllung können vom Käufer nur nach Abstimmung und Freigabe durch die Verkäuferin geltend gemacht werden. Durch die Nacherfüllung beginnt die Verjährungsfrist nicht erneut. Bei Fehlschlag der Ersatz-/Nacherfüllung oder Mängelbeseitigung steht dem Käufer – unbeschadet etwaiger Schadensersatz- oder Aufwendungsersatzansprüche nach Ziffer 4 – das Recht auf Rücktritt oder Minderung zu. Im Übrigen gelten zur Nacherfüllung die gesetzlichen Bestimmungen.

4. Schadensersatz- oder Aufwendungsersatzansprüche des Käufers wegen vertraglicher oder außervertraglicher Pflichtverletzungen sind ausgeschlossen, soweit sie nicht auf Vorsatz oder grober Fahrlässigkeit der Verkäuferin, ihrer gesetzlichen Vertreter oder ihrer Erfüllungsgehilfen beruhen. Unberührt hiervon ist die Haftung der Verkäuferin wegen Personenschäden (Leben, Körper, Gesundheit), wegen der Übernahme einer Garantie oder eines Beschaffungsrisikos, der Verletzung wesentlicher Vertragspflichten, aufgrund zwingender Haftung nach dem Produkthaftungsgesetz oder sonstiger zwingender Haftung. Eine Änderung der Beweislast zum Nachteil des Käufers ist mit den vorstehenden Bestimmungen nicht verbunden.

§ 6 Zahlungen

1. Die Rechnungen für Warenlieferungen sind – soweit nicht anders vereinbart – zahlbar innerhalb von 14 Tagen mit 2 % Skonto oder innerhalb 30 Tagen netto, gerechnet ab Rechnungsdatum. Rechnungen für Leistungen sind ohne jeden Abzug sofort zur Zahlung fällig. Für die Rechtzeitigkeit der Zahlung ist allein der Eingang des Rechnungsbetrages auf dem Konto der Verkäuferin maßgebend. Leistungsort für Zahlungen ist der Sitz der Verkäuferin in Rottenburg a.N. Eine Zahlung mit Wechsel ist ausgeschlossen. Voraussetzung für eine Skontovergütung ist, dass das Konto des Käufers keine sonstigen, fälligen Rechnungsbeträge ausweist und sämtliche Zahlungsfristen, auch für Teilzahlungen, eingehalten werden.
2. Bei Zielüberschreitungen werden Verzugszinsen in Höhe von 8 % über dem Basiszins, auf Nachweis auch höhere, berechnet.
3. Bei Zahlungsschwierigkeiten des Käufers, insbesondere auch bei Zahlungsverzug und Scheckprotest, ist die Verkäuferin berechtigt, weitere Lieferungen nur gegen Vorauskasse oder Nachnahme auszuführen, alle offen stehenden – auch gestundeten – Rechnungsbeträge fällig zu stellen und sofortige Barzahlung zu verlangen. Eine Aufrechnung mit Gegenansprüchen durch den Käufer gegen Ansprüche der Verkäuferin ist ausgeschlossen, es sei denn, dass es sich bei der Gegenforderung des Käufers um eine unbestrittene oder rechtskräftig festgestellte Forderung handelt.
4. Vertreter oder Außendienstmitarbeiter der Verkäuferin sind zum Inkasso nur berechtigt, wenn sie im Besitze einer schriftlichen Vollmacht sind.
5. Im kaufmännischen Verkehr steht dem Käufer wegen etwaiger Gegenansprüche, die nicht unbestritten oder nicht rechtskräftig festgestellt sind, ein Zurückhaltungsrecht nicht zu. Er ist jedoch berechtigt, anstelle der Zahlung Sicherheit zu leisten, sei es durch Hinterlegung oder Bankbürgschaft.

§ 7 Eigentumsvorbehalt

1. Die gelieferte Ware bleibt bis zur vollständigen Bezahlung des Kaufpreises und Tilgung aller aus der Geschäftsverbindung bestehenden Forderungen und im Zusammenhang mit dem Kaufgegenstand noch entstehenden Forderungen als Vorbehaltsware Eigentum der Verkäuferin.
2. Wird Vorbehaltsware vom Käufer allein oder zusammen mit nicht der Verkäuferin gehörender Ware veräußert, so tritt der Käufer schon jetzt die aus der Weiterveräußerung entstehenden Forderungen in Höhe des Wertes der Vorbehaltsware mit allen Nebenrechten und Rang vor dem Rest ab; die Verkäuferin nimmt die Abtretung an. Wert der Vorbehaltsware ist der Rechnungsbetrag der Verkäuferin zuzüglich eines Sicherheitsaufschlages von 10 %, der jedoch außer Ansatz bleibt, soweit ihm Rechte Dritter entgegenstehen.
3. Wird Vorbehaltsware vom Käufer als wesentlicher Bestandteil in das Grundstück eines Dritten eingebaut, so tritt der Käufer schon jetzt die gegen den Dritten oder den, den es angeht, entstehenden Forderungen auf Verfügung in Höhe des Wertes der Vorbehaltsware mit allen Nebenrechten einschließlich eines solchen auf Einräumung einer Sicherungshypothek, mit Rang vor dem Rest ab; die Verkäuferin nimmt die Abtretung an. § 7, Abs. 2, Satz 2 gilt entsprechend.
4. Der Käufer ist zur Weiterveräußerung, zur Verwendung oder zum Einbau der Vorbehaltsware nur im üblichen, ordnungsgemäßen Geschäftsgang und nur mit der Maßgabe berechtigt und ermächtigt, dass die Forderungen im Sinne von § 7, Abs. 2 und 3 auf die Verkäuferin tatsächlich übergehen. Zu anderen Verfügungen über die Vorbehaltsware, insbesondere Verpfändung oder Sicherungsbereignung ist der Käufer nicht berechtigt.
5. Die Verkäuferin ermächtigt den Käufer unter Vorbehalt des Widerrufs zur Einziehung der gemäß § 7 Abs. 2 und 3 abgetretenen Forderungen. Die Verkäuferin wird von der eigenen Einziehungsbefugnis keinen Gebrauch machen, solange der Käufer seinen Zahlungsverpflichtungen auch gegenüber Dritten nachkommt. Auf Verlangen der Verkäuferin hat der Käufer die Schuldner der abgetretenen Forderungen zu benennen und diesen die Abtretung anzuzeigen; die Verkäuferin ist ermächtigt, den Schuldnern die Abtretung auch selbst anzuzeigen.
6. Zahlungen, die gegen Übersendung eines von uns ausgestellten und von Ihnen akzeptierten Wechsels erfolgen, gelten erst dann als geleistet, wenn der Wechsel von Ihnen eingelöst ist und wir somit aus der Wechselhaftung befreit sind, so dass der vereinbarte Eigentumsvorbehalt sowie die sonstigen Vorbehaltsrechte zumindest bis zur Einlösung des Wechsels zu unseren Gunsten bestehen bleiben.
7. Über Zwangsvollstreckungsmaßnahmen Dritter in die Vorbehaltsware oder in die abgetretenen Forderungen hat der Käufer die Verkäuferin unverzüglich unter Übergabe der für den Widerspruch notwendigen Unterlagen zu unterrichten.
8. Mit Zahlungseinstellung, Beantragung oder Eröffnung des Insolvenzverfahrens erlischt das Recht zur Weiterveräußerung, zur Verwendung oder zum Einbau der Vorbehaltsware und die Ermächtigung zum Einzug der abgetretenen Forderungen; bei einem Scheck- oder Wechselprotest erlischt die Einzugsermächtigung ebenfalls.
9. Übersteigt der Wert der eingeräumten Sicherheiten die Forderungen um mehr als 10 %, so wird die Verkäuferin auf Verlangen des Käufers insoweit bestehende Sicherheiten nach ihrer Wahl freigeben. Mit Tilgung aller Forderungen der Verkäuferin aus der Geschäftsverbindung gehen das Eigentum an der Vorbehaltsware und die abgetretenen Forderungen auf den Käufer über.
10. Der Antrag auf Eröffnung des Insolvenzverfahrens berechtigt die Verkäuferin, vom Vertrag zurückzutreten und die sofortige Rückgabe der Ware zu verlangen.

§ 8 Sonstiges

1. Für Verträge mit Kaufleuten und für Verträge mit juristischen Personen des öffentlichen Rechts oder öffentlich-rechtlichen Sondervermögen ist als Gerichtsstand, auch für Wechsel- und Scheckklagen, das für den Sitz der Verkäuferin zuständige Gericht vereinbart. Die Verkäuferin ist jedoch auch berechtigt, den Käufer an seinem Sitz gerichtlich in Anspruch zu nehmen.

Weitere Produkte im Somfy Sortiment



Markisenantriebe,
Sonnen-/Windsteuerungen



Fensterantriebe



Steuerungssysteme
für Großobjekte

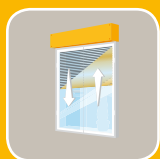

Antriebe und Steuerungen
für Außenjalousien



Garagentorantriebe



Antriebe und Steuerungen
Plisse/Rollos/Jalousien



Hoftorantriebe

Somfy Technologie für mehr Lebensqualität rund ums Haus

Wir sind für Sie da!

Somfy arbeitet eng mit seinen Partnern zusammen und unterstützt sie – nicht nur mit Spitzenprodukten und vielfältigen Marketingmaßnahmen, sondern auch durch kompetente Montage-Schulungen unter „Live-Bedingungen“, inklusive aller Einstellarbeiten.

Sie haben noch Fragen? Oder möchten Sie bei Ihrer Bestellung persönlich beraten werden? Dann rufen Sie uns an. Wir helfen Ihnen gerne weiter.

Verkauf Innendienst

Telefon: 0 74 72/9 30-3 40

Bestell-Fax: 0 74 72/9 30-3 50

E-Mail: auftrag.rottenburg@somfy.de

Verkauf Steuerungen

Telefon: 0 74 72/9 30-3 30

Fax: 0 74 72/9 30-3 33

E-Mail: service@somfy.de

Kundenservice

Telefon: 0 74 72/9 30-3 20

Fax: 0 74 72/9 30-3 19

E-Mail: kundenservice.rottenburg@somfy.de

Somfy Online

Aktuelle Informationen und Gebrauchsanweisungen unter www.somfy.de

Somfy Konfigurator – Garagentorantriebe

Die neue Auswahlhilfe für Garagentorantriebe unter www.somfy.de/konfigurator

Somfy Konfigurator – Rollladenantriebe

Die neue Auswahlhilfe für Rollladenantriebe unter www.somfy.de/antriebsrechner

Adresse

Somfy GmbH
Felix-Wankel-Straße 50
72108 Rottenburg/Neckar